

油圧ショベル 0.7m³ハイリフト

型式	ZX210LCK-5BHG 2段ハイリフト
メーカー	 日立建機
商品コード	U201L
バケット容量 (新JIS) (m ³)	0.8
フロントタイプ	2段 13.8m
運転質量 (Kg)	25,100
アタッチメント装着可能質量 (kg)	2,500
全長(mm)アーム装着時 BKレス	11,000
全幅(mm)	2,990
全高(mm)輸送時	3,080
アームポイント最大高さ(mm)	13,800
アームポイント最大半径(mm)	7,380
定格出力(Kw(PS))	122/166
燃料タンク(ℓ)	400
排ガス規制	特定特殊自動車排ガス2011 基準適合車
騒音規制	超低騒音
管理No	265.266

作業範囲

解体仕様
ZX210LCK-3

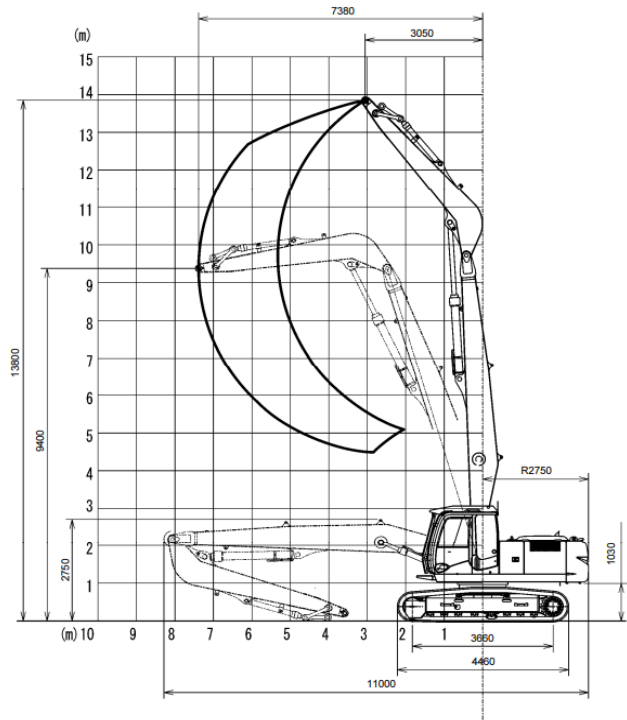

MIU-HL-1081

2段ハイリフト

☒ : ZX210LCK-6

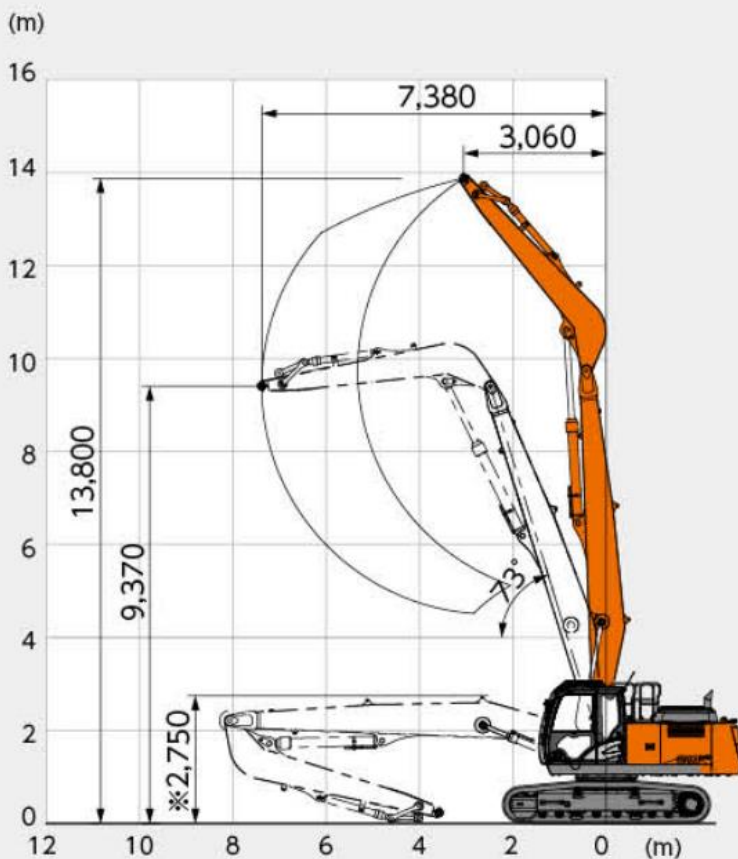

※仕様は一般機種サイズとなります